



«Государство, которое освоит технологии многополярности, будет сверхдержавой».

Василий Ленский

Ваше будущее

«Один человек, или миллионы людей одинаковых алгоритмов и технологий существования, это всё равно один человек»

Раздел А.

Сфера цивилизации

§1. Не будьте самоуверенными!

Увы, но все люди цивилизации пользуются только одним видом ума – *двухполярных отношений с линейными связями между объектами.*

Линейность обрекает людей на *притяжение*, приобретение, повышение массы (благосостояния, доходов, веса в обществе).

1. **Двухполярные** отношения: «добро и зло», «истина и ложь», «положительное и отрицательное», «+ и –» в электричестве, «север и юг» в магнетизме,...

2. **Линейность**: «развитие», «эволюция», «причина и следствие», «результат», «карьера»,

«высшее и низшее», «цепи, системы», «проекты», «программы», «направленное движение», «полёт космического корабля», «ускорение элементарных частиц», ...

3. **Притяжение**: «приобрести», «преумножить», «купить»,...

4. **Наращивание «массы»**: «повысить благосостояние», «увеличить доходы», «обзавестись семьёй, квартирой, домом», «набрать авторитет»,...

§2. Инструмент.

1. Поляризация.

Несмотря на огромное множество технологий, сфер деятельности, видов знаний, технических решений, все они построены **матрицей** двухполярного линейного ума людей цивилизации.

Оперирование ведётся на базе **двух** полярных состояний. Поэтому, прежде чем ум и дальнейшая реализация начнутся, устанавливается **принадлежность** к полярности.

К **«положительной»** полярности будет отнесено всё многообразие, «ободрав» отличающееся и особенное. «Добро», «истина», «здоровье», «успех», «друзья», «благосостояние», «духовность», «прекрасное» и многое другое поляризуется как **«положительное»**.

К **«отрицательному»** будет отнесено всё многообразие, «ободрав» отличающееся и особенное. «Зло», «ложь», «болезнь», «неудача»,

«враги», «нищета», «безобразное» и многое другое поляризуется как «отрицательное».

В мире Природы люди назначают соответствующие полярности, чтобы выявить законы отношений между поляризованными объектами. Здесь выбор полярности **условный**, так как в Природе нет человеческой заинтересованности; нет здесь «недобрых» электронов или «добрых» позитронов. Однако «положительная» и «отрицательная» полярность будет назначена, иначе не будет вскрыт и реализован процесс.

2. Матрица.

Матрицей устанавливаются законы отношений между поляризованными объектами.

Если обозначит «положительное» символом $+$, а «отрицательное» символом $-$, то законы отношений можно выразить таблицей.

Матрица X.

	«положительное»	«отрицательное»	«результат»
1).	$+$	$+$	$+$
2).	$-$	$-$	$+$
3).	$+$	$-$	$-$
4).	$-$	$+$	$-$

Здесь четыре закона отношения между поляризованными объектами:

1) $(+)(+) = +$: «добро среди друзей это хорошо»; «укрепление здоровья это хорошо»; «победа друзей это хорошо»; «торжество добра это хорошо» и так

далее.

2) $(-)(-) = +$: «уничтожение врагов это хорошо»; «искоренение болезней это хорошо» и так далее;

3) $(+)(-) = -$: «укрепление врагов это плохо», «развитие болезней это плохо», «торжество зла это плохо» и так далее;

4) $(-)(+) = -$: «болезнь друга это плохо», «отрицание истины это плохо», «уничтожение здоровья это плохо» и так далее.

Используются законы отношений Матрицы X в государственности, науке, бизнесе, отношениях и понятиях людей.

Однако в области морали, религии, мудрости используются законы «зеркальной» матрицы Y. Если выразить символами матрицу ума мудрости, то она выглядит так:

Матрица Y

	«положительное»	«отрицательное»	«результат»
1).	+	+	-
2).	-	-	-
3).	+	-	+
4).	-	+	+

Здесь в противовес высказываниям по Матрице X будет: «уничтожение врагов это зло», «уничтожение болезней ведёт к ещё большим заболеваниям», «утверждение добра ведёт к насилию» и т.п.

И всё же Матрица Y **не применим** в науке, технике, технологиях, понятиях интеллекта.

3. Притяжение

Не случайно открыт Ньютоном закон притяжения масс. Притяжение не есть категорическое условие Природы. Оно, скорее, есть свойство ума, так как в Природе, кроме притяжения, есть и излучение.

Однако люди добросовестно служат с утра до утра **Принципу Притяжения**.

Ньютон в равной степени мог открыть закон «отталкивания», когда яблоко суммарными силами **выталкивается** в сторону Земли. Планеты точно так же движутся не за счёт притяжения, а «вытеснены» на уровни, соответствующие их массе и полям.

Однако ум, **по своим свойствам**, признаёт только притяжение.

По этим свойствам люди с удовольствием приобретают и печалются, когда нужно расстаться «с нажитым».

Распределение мест в обществе происходит так, что есть места более успешного притяжения и менее успешного притяжения.

В эти места устремлены все, создавая конкуренцию (карьера, лидерство, престиж).

Притяжением образуется **масса**.

Те, кто успешно притягивает одаривается массой, уважением и почестями.

Те, кто неуспешен в притяжении имеет меньшую массу и не приветствуется в обществе.

4. Масса

Масса это не только вес в обществе, объём

кошелек, уровень благосостояния, но и психологический потенциал. Успешные в **накоплении** массы люди и государства более уверенные.

Поэтому в разных вариациях люди и общество устремлены к накоплению массы. Это основной показатель **биологической состоятельности** в мире цивилизации.

Всё искусство, реклама, политика, личные побуждения служат накоплению массы. Поэтому приобретают с удовольствием, а расставаясь, печалются.

Другое дело в мире мудрости, святости, в Учениях. Здесь накоплению массы нет места. Следовательно, нет «притяжения», нет «защитных реакций», нет ревности, карьеризма, нет престижных мест, нет жадности, алчности и вождельний.

Почему?

В мире мудрости, святости, в Учениях нет свойств мира ума, которые есть дух и сущность цивилизации.

5. Алгоритмы

Набирая массу, то есть, развиваясь, люди мира ума накапливают правила и последовательности действий. После законов матрицы это вторичное.

Укрепленные алгоритмы становятся **хозяевами** людей и переходят в **поведенческие реакции**.

Нужно сказать, что поведенческие реакции начинаются уже с законов Матрицы Х. Например,

человек не раздумывает в поляризации к событию или высказыванию, когда видит что «уничтожают друзей» или «развивают духовность».

Автоматически, по свойствам $(+)(+) = +$, он раскрывается и «включает» **принятие**.

Напротив, если случается, что «уничтожают друзей», «покушаются на здоровье», то, согласно закону $(-)(+) = -$, человек автоматически отрицает и поляризуется в **непринятие**.

§3. Кризис цивилизации

Люди цивилизации живут по свойствам и законам ума. Следовательно, ум, которым они пользуются как инструментом, не безграничен.

1. Мера

Граничными условиями в сфере существования цивилизации являются **свойства ума** двухполярных отношений с линейными связями между объектами. Не может вся Вселенная быть только двухполярной! Однако в сфере ума она **отображается** только в двухполярном линейном виде.

Невероятно! Вселенная двухполярная и линейная?! Любой человек уверен, что Вселенная, познания безграничные. Запомните формулу:

«Пребывающий в системе не зрит границ этой системы»

Это естественно, так как для определения границ нужно «другое», а иного ума у людей цивилизации

нет!

В этой связи запомните ещё одну формулу:

«Проблемы, полученные в системе, нельзя решить средствами этой системы».

Это тоже естественно, так как проблема возникает в результате использования алгоритмов системы.

Проблему можно устранить только **другими** алгоритмами, но для этого нужна другая Матрица.

Только от этой матрицы разовьются **новые** алгоритмы, которые не принадлежат Матрице X, используемой цивилизацией.

Вот почему люди цивилизации никогда не решат проблем здоровья, социальных отношений, политики. Они имеют в запасе лишь некоторые вариации, но только до меры их исчерпания.

Поэтому идут к границе путём **наращивания** благосостояния, силы, власти, авторитета, кошелька.

Однако всему есть мера.

Так наступает кризис и коллапс систем.

2. Виды кризиса

Кризис неизбежен везде, где действуют построения линейного двухполярного ума (а другого ума у людей цивилизации нет).

Поэтому **подлежат коллапсу** формы:

энергообеспечения;

экономики;

информационного обеспечения;

политических формаций;

обучения;

знаний;
науки;
техники;
социальных, общественных, семейных отношений.
Например, теперь разрастается информационный взрыв. Чего?

Одного и того же, но в вариациях. Накапливается **масса** типовых построений.

Для меня, например, этот «взрыв» примитивный и скудный в содержании. Нет во «взрыве» никакого взрыва. Есть наращивание массы.

Вот вам формула:

«Наращивание продукции одной и той же матрицы, сути продуктов не меняют».

Вот почему «дурная многоликость» к истинному развитию не ведёт, но старит систему, людей, общество.

«Масса продукции, произведённой матрицей, законы матрицы не меняет».

Вот почему люди ничего **нового** и молодого изобрести, постигнуть, развить не в состоянии.

Например, учёные своими «открытиями» всего лишь находят место приложения одних и тех же принципов и законов. Это не учёные, а рационализаторы.

Настоящий учёный должен иметь молодые свойства, не скованные уже имеющейся матрицей, алгоритмами, понятиями и законами, произведёнными Матрицей X.



Раздел В.

Выход из кризиса

§1. Прорыв

*«Средствами системы
нельзя решить проблемы
этой системы»*

Блокировка.

У людей цивилизации возникает первое же побуждение и устремление решать проблемы... на базе опыта и знаний, которые привели их к границе.

Абсурд!

Однако этот абсурд никто не замечает. Почему? Пребывающему в «облаке» продукции и методов ума, человеку нечем видеть иные средства, кроме тех, которые у него уже имеются. Сфера ума двухполярных отношений с линейными связями между объектами самодостаточна и **замкнута**.

Решить проблемы системы средствами, понятиями, алгоритмами, методами, практиками, технологиями данной системы **не реально**; нужны другие инструменты. Но чем их создать?

Формула:

«Нельзя развить новые алгоритмы матрицей и алгоритмами имеющегося вида ума».

Все знания построены только Матрицей двухполярного ума с линейными связями.

Эти знания определены опытом, который уже «вчера». Значит и знания «вчера».

Формула:

«Нет знаний, методов, практик на истинно новое».

Замкнутый круг?

Развить то, не зная что.

Уже настоящий учёный должен иметь свойство «**знать не зная**».

Дети развиваются в молодых процессах, не зная «как» и не имея законов и правил.

Однако вы не дети и уже развили новый орган – ум.

Ум, отныне, только приобретает, притягивает, набирает массу на одних и тех же алгоритмах».

Как перейти не на продолжение «притягивания» одного и того же в вариантах, а на развитие новых свойств? Это означает получить **новые** качества ума.

Старые при этом будут **отмирать**.

Новые свойства и качества определять нечем, но они проявляют себя.

Теперь будут не знания, а восприятие и наблюдение.

Из «знающего» ум перейдёт в «наблюдательный».

Факты, факты, факты! И никаких выводов и объяснений. Никаких теорий и обоснований. Иначе, тут же состоится сброс в «знающий» у со старыми правилами, свойствами, алгоритмами.

Придётся **отменить** наблюдение и восприятие через понятия и понимание.

Даже в само собой разумеющихся фактах придётся сделать усилие увидеть иное.

Правило:

«Ищи там, где у людей привычно и «само собой разумеющееся».

Смотреть на события глазами ребёнка.

Формула:

«Все события и проявления – никакие».

Лишь ум их поляризует и окрашивает «принятием» (добро, истина, положительное, благосостояние, прекрасное), или «непринятием» (зло, ложь, убожество, безобразное).

Теперь механизм этой поляризации нужно «отключить». Кстати, он принадлежит мыслящему и понимающему уму.

Итак, есть факты. Они «никакие»: ни «добро или зло», «не истина или ложь», не «положительное или отрицательное», не «анод или катод», не «альтруизм или эгоизм», «не материальное или духовное» и прочая двухполярная поляризация.

Такой подход и настрой сознание выбивает у человека ориентир, а точнее, лишает прав всего «вчерашнего».

§2. Разум.

Уже успели опозлать термин «разум» и приписывают его мыслящему двухполярному уму. Даже сложное, с огромным потенциалом знание не есть разум. Как Небо отличается от Земли свойствами, так разум отличается от ума.

В отличие от ума, разум формирует не одна, а две Матрицы.

Вот перед вами граничное состояние в виде препятствий, невзгод, неудач. Как отреагировать? Если следовать поведенческим реакциям, исходящим от «мыслящего ума», то появится отрицание. Для вас теперь эти факты не никакие, а поляризованные.

«Никакие» факты могут быть только при наличии двух несовместимых систем. Какую из них выбрать, если они равноправные?!

Например, из $(-)(-)$ Матрицы X следует, что «уничтожение врагов это хорошо», а из этого же в Матрице Y следует, что «отрицание всё равно остаётся отрицанием». Так любить или ненавидеть?!

В реальной жизни сферу матрицы X заполняют: наука, политика, бизнес, экономика, образование, информация. Эта сфера тянет «одеяло» сознания людей на себя, так как здесь скапливается **масса** и благосостояние. Здесь же **перераспределение** благ.

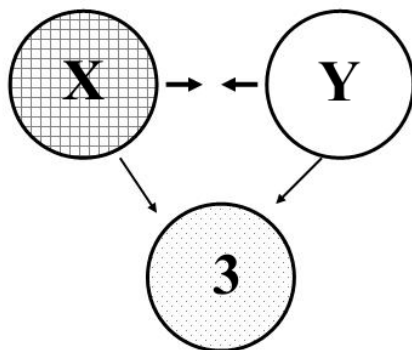

Сфера Матрицы Y принадлежит религиям, Учениям, святым, мудрецам. Здесь нет накопления **массы**. Священнослужители настойчиво тянут «одеяло» сознания людей в эту сферу,

обвиняя в мормоне, то есть в служении людей **накоплению** массы.

Эти две сферы **несовместимы!**

На этом реальном факте, но **несовместимых** систем мышления, рождается третье – удовлетворяющее **жизненности** и **гармонии**.

В третьей системе, то есть в **разуме** снимаются противоречия двух исходных. Объекты мышления снимают поляризацию и становятся фактом ни «положительным», ни «отрицательным».

Разума в готовом состоянии нет! Ему предстоит развитие. Поэтому, на первом этапе, у человека является **интуиция**. Она не в пользу ни Матрице X, ни Матрице Y. Она в пользу жизни.

По мере развития через конфликты, развивается новый вид свойств, знаний, поведенческих реакций. Это и есть свершившийся разум.

Замечу, что развитие разума исключено у эгоистов, или альтруистов. Они служат одной из противоположных матриц. Например, ни политики, ни священнослужители не могут развить разум; они подчиняются и **служат** свойствам или Матрицы X или Матрицы Y. Не имеют разум и учёные, когда они являются **служителями** законов проявленных двухполярным линейным умом.

Так как умом Матрицы X создана вся продукция знаний, технологий, техники, то при переходе в разум все они или перерождаются, или отмирают. Впрочем, в любом случае диктата ума цивилизации не будет.

§3. Первая ступень многополярности.

Системы.

Когда я сказал профессору Л.В. Гульницкому, что у меня приборы разумные, то он удивился.

Так чем же созданы все современные приборы и технологии цивилизации?

Их родителем является ум с двухполярными отношениями и линейными связями. Свои свойства ума реализовал во внешнем мире.

Реализации видов ума я назвал «ариом».

Ариом двухполярного ума произвёл приборы, технологии, технику со свойствами механики.

Других и быть не может. Даже клоны и генетика созданы двухполярным умом и носят **только его** свойства. Поэтому быстро вырождаются, злые, не жизненные.

Уже из двух противоположных рождается новая система – система начального разума. Дальше в суперпозицию можно ставить заданное число взаимообратных «двоек», то есть двухполярных, но противоречивых систем.

Это легко выполнить в **ариом**.

Например, двухполярные энергетические источники, преобразователи, приборы поставить в единую систему. Это системно-структурная энергетика, то есть **первая ступень многополярности**.

Такие приборы уже носят свойства **разума**.

Принцип новых торсионных и иных геометрических схем, основанный на дискретности,

создаёт многообразие, которое, без знания задач и законов многополярности, может превратиться в хаос.

На первое место, в этой связи, выступают формальные модели (см. Многополярная Математика). Знание их законов делает любой эксперимент или построение изделия осмысленными и планируемыми с заданными свойствами.

Линейные и иной геометрии элементы многополярных связей распространяются не только на область электромагнетизма.

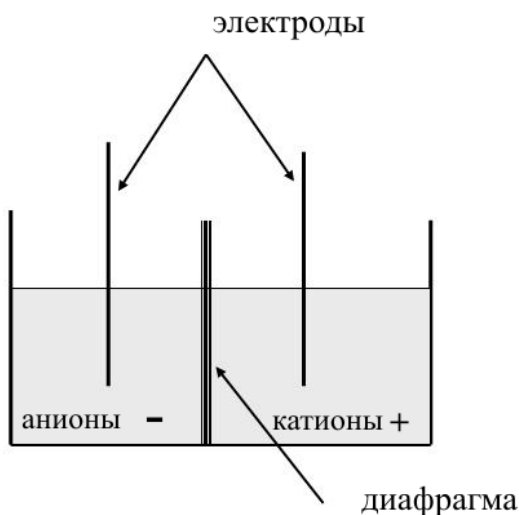

Например, при **двухполярном** электролизе (см. Электрохимия) есть дискретность диафрагм и расщепление раствора на полярности; современная электрохимия исследует расщепление

двух. Здесь имеет место **двухполярное** расщепление. Однако в многополярности возможно расщепление жидкостей на большее число полярностей.

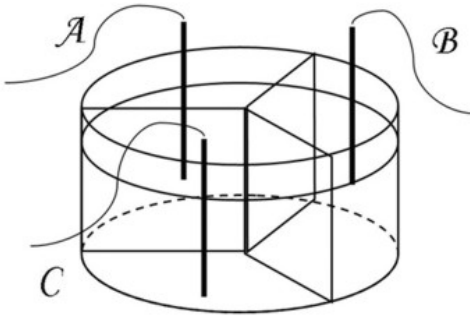

Например, при **трёхполярном** расщеплении нет больше ни «плюса», ни «минуса». Здесь появляются полярности *A, B, C*.

Четырёхполярный электролиз, как и положено в многополярности, отличается по свойствам.

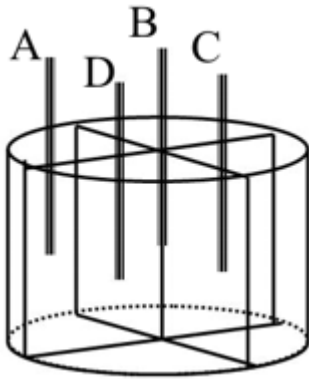

Парный электролиз обеспечивает кроме того единство связей. Например, в отношении полярностей *A, B, C, D* будет $A + B = C + D$. Однако сочетания полярностей попарно можно менять. Кроме того, каждый три полярности определяют одну. Например,

$$A + B + C = D; \quad B + C + D = A; \quad A + B + D = C.$$

Современные элементы схем и знания здесь «не работают».

Для каждого пространства свои приборы, генераторы, элементы схем.

Существующие диоды, транзисторы, резисторы, конденсаторы предназначены только для схем **двухполярных** отношений и **линейных** связей.

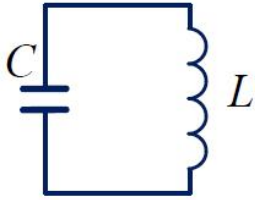

Например, законы отношений в известном радиотехникам колебательном контуре определяются только двумя полярностями так, что $(+) + (-) = 0$.

Эти законы не будут выполняться в многополярных контурах.

Уже в **двойном** двухполярном контуре.

«Волна» здесь своеобразная, но реальная, хотя классически сумма должна быть равна нулю.

Волна, приближается из однонаправленной, какой она является современном двухполярном контуре, к объёмной.

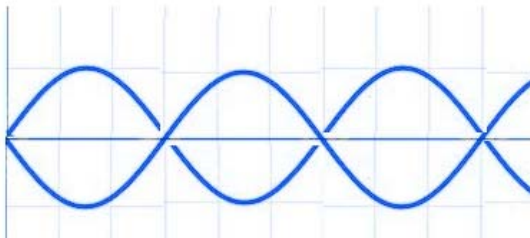
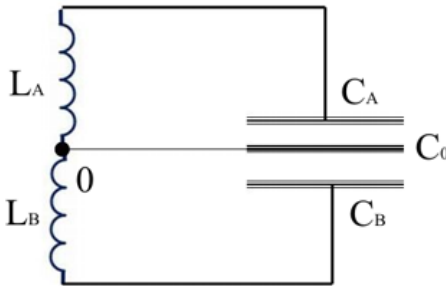

Для **трёхполярного** колебательного контура необходима трёхполярная индуктивность, конденсаторы, а в схеме приёмника – трёхполярные детекторы.

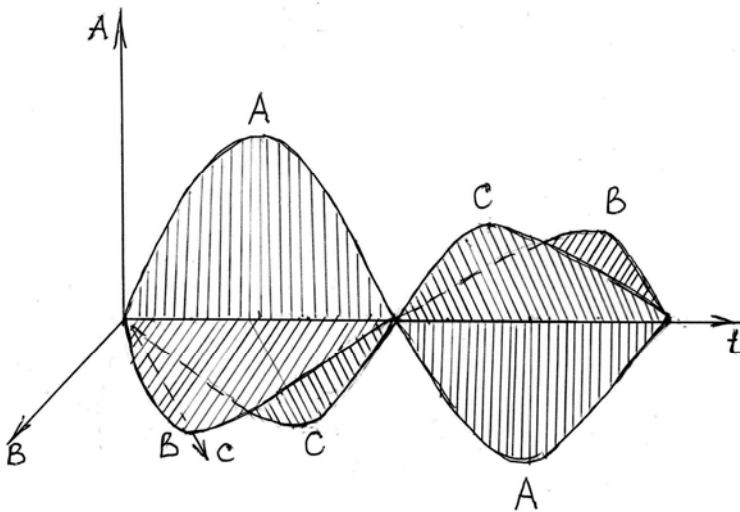
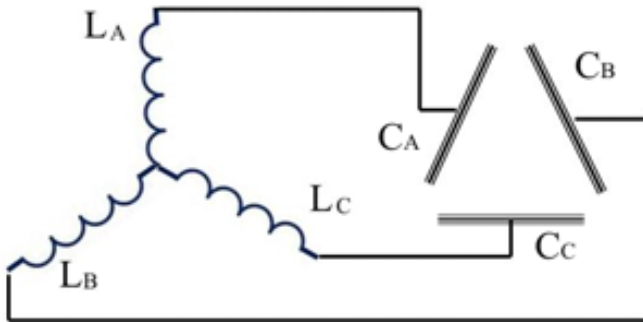

Здесь выполняются условия поляризации так, что для трёх поляристей i, j, k , будет выполняться $i + j + k = 0; i + j = k; i + k = j; j + k = i$.

Кстати, «аннигирует» не только мир и антимир, но и три мира.

То же самое с элементарными частицами. Например, в современной физике аннигирует электрон и

позитрон $e^- + e^+ = \gamma$, а в физике трёх полярностей будет $e^i + e^j + e^k = \varepsilon$.

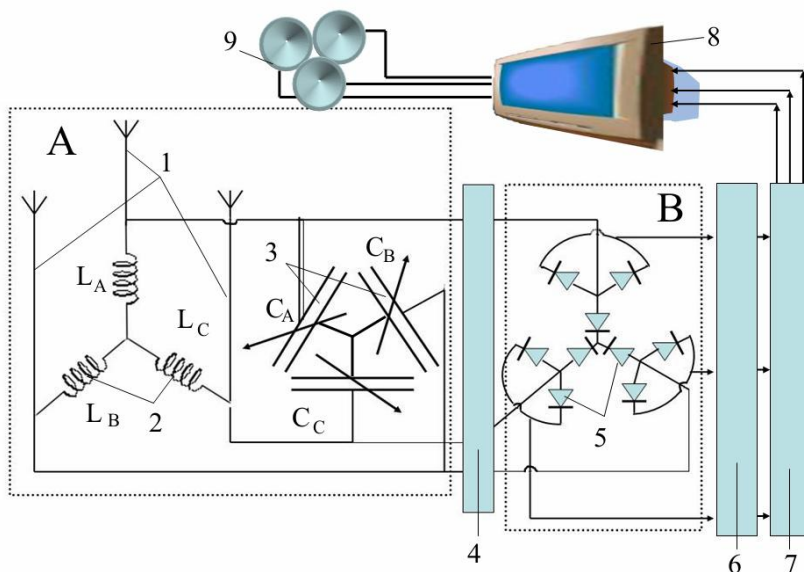

Передача и приём трёхполярных волн.

Наличие трёх и более «обратных» миров определено пространством с поляризованными сферами, но находящимися в **единстве**.

Единство в приведённом на рисунке трёхполярном колебательном контуре обеспечивается **общей связью**.

Четырёх полярный колебательный контур имеет особенность в том, что волны от него распространяются попарно перпендикулярными. Ортогональность присуща электромагнетизму, где здесь речь о волнах (возмущении поля).

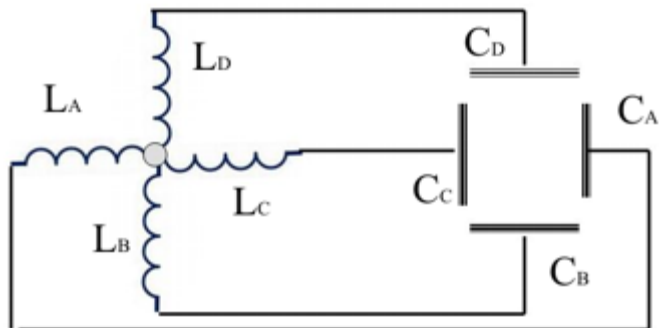

В целом, предстоит освоить не только теоретические основы многополярности, но и элементную базу. Для каждого пространства она своя и особенная по функциям. Например, все современные элементы электроники и электротехники непригодны в любой многополярной системе.

Отныне *не существует единых законов отношения и единых знаний.*

Приборы

Всё это не теория. Хотя разум у людей цивилизации отсутствует, но на базе двухполярного энергетического потенциала можно изготавливать приборы и генераторы многополярности *первой степени*.

Внесли огромный вклад в создание таких приборов и генераторов: Владимир Окшин, Александр Столяр, Дарюс Юодка, Саулюс Даргшас, Наримантас Кутка, Ммхаил Морозов и те, кого пока «засвечивать» рано.

На сегодня это первые грамотные специалисты в теории и практике первой ступени многополярности. Вот **мизерные** примеры, для вашего ориентира.



Приёмник
трёхполярных
волн
А. Столяра.

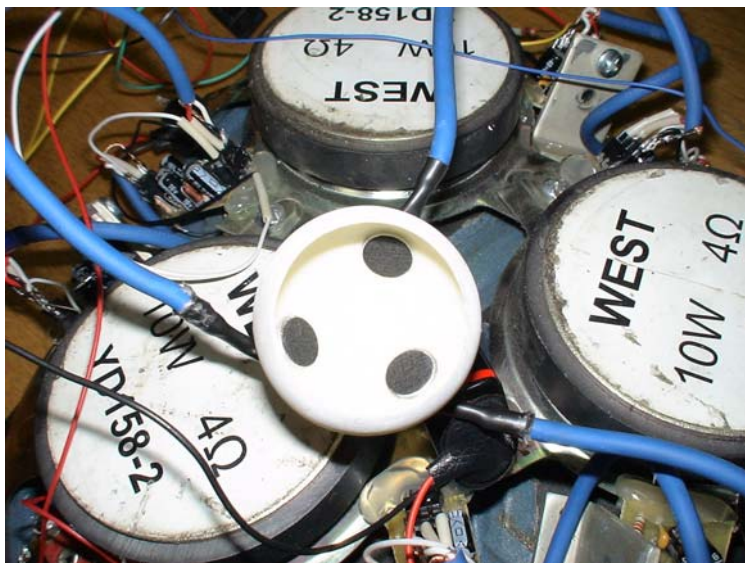

Модулятор А. Столяра.



Один из вариантов новых элементов для схем.

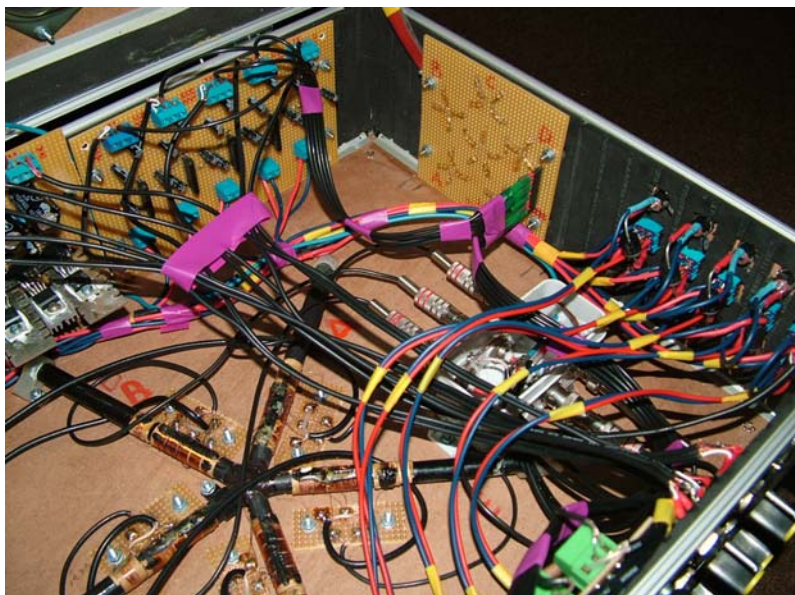

Пятиполярный генератор волн.

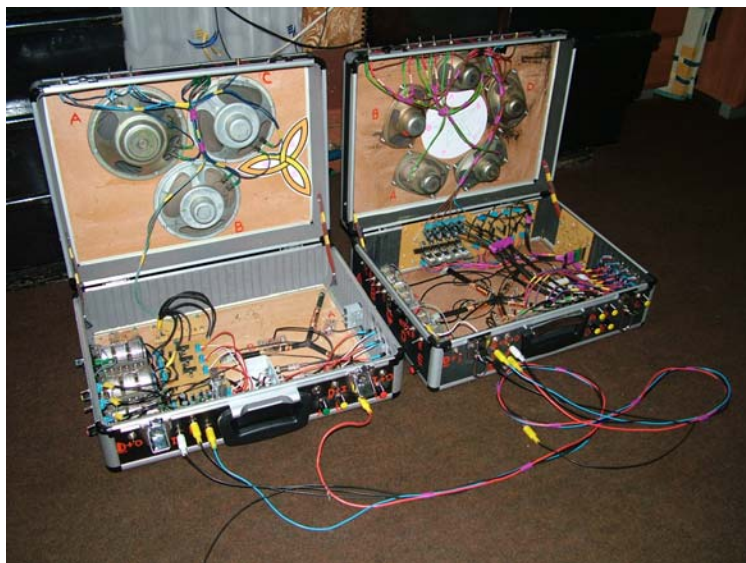

Трёх и пятиполярные приёмники волн.



Антенна для шестиполярных волн.

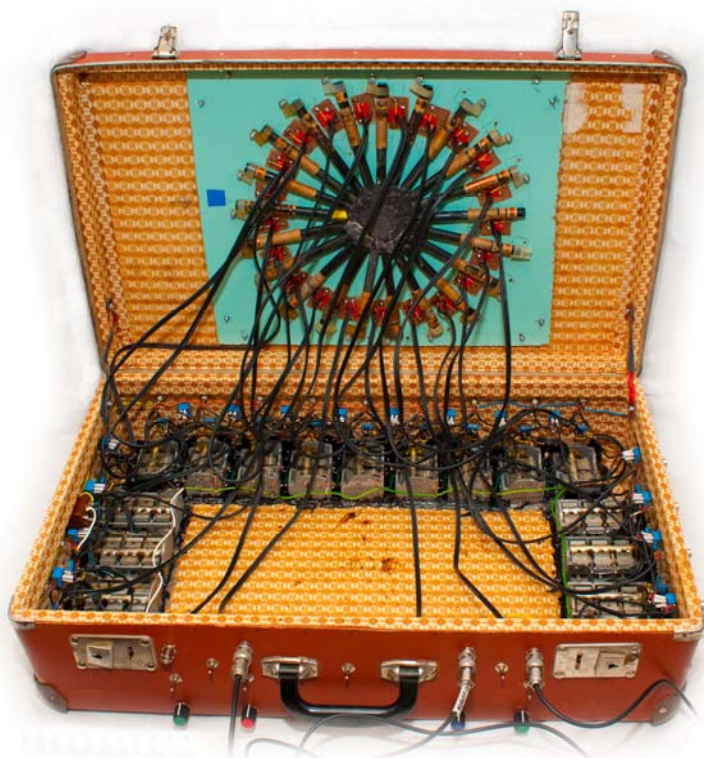

Прибор 21 полярности.

Замечание:

Все современные волны передач, локации, исследования Космоса только **двухполярные**.

Наивно искать братьев по разуму только двухполярных технологий.

Проблемы цивилизации средствами современных приборов, генераторов, технологий, **не решить**.

Представление

Конечно, здесь нет возможности показать всё многообразие приборов и генераторов.

Можно лишь добавить, что на все приборы и технологии есть авторские свидетельства, патенты, публикации, их демонстрация на конференциях, презентации.



Доктор наук по новейшим технологиям Саулюс Гоцейкис на презентации.

Было представлено множество композиций и комплекций таких, что считать, перехватить, например, волну, не реально.

Никаким хакерам это непосильно.

§3. Практические результаты

1. Проведённые научные исследования передачи **новых** волн не двухполярной генерации (возбуждения) показали, что они **не воспринимаются** ни одним из существующих приёмников.

Каждая комплектация полярных генераторов имеет точно такой же комплектации приёмники.

Вариаций комплексов генераторов и приёмников отныне **неисчислимо множество**.

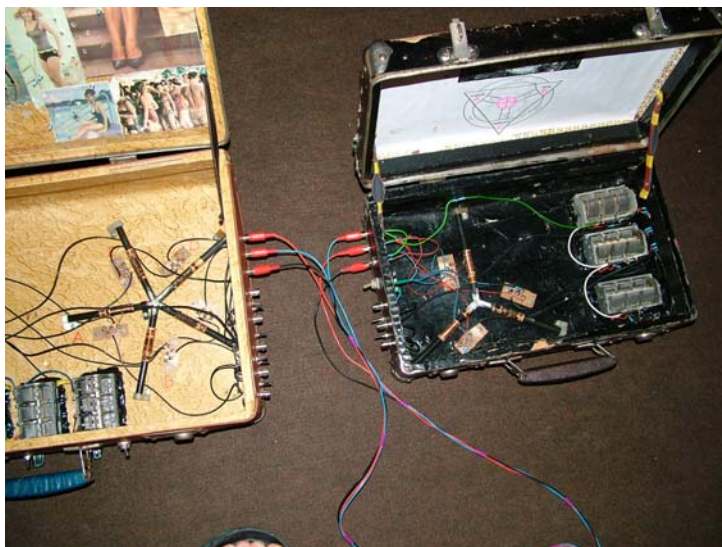

Генератор комплексной волны 3 + 5 полярностей.

2. Структурирование сред дало возможность **возродить** разубоженные земли. Исследование

проведено на 120 гектарах в сопоставлении с 120 гектарами имеющихся земель.

Проведены исследования даже на **песчаных не плодородных землях**.

Проблемы земель решаются так, что структуры **управляемые**. Это означает, что без внесения удобрений можно структурировать культуры и почву в заданном **соответствии**.

3. Разработаны условия **замедления разложения** биологических объектов. В частности хранения сельскохозяйственной продукции **в любых**



температурных и климатических условиях.

4. Несопоставимо увеличивается исходная энергоёмкость биологических объектов (растений,



животных, микроорганизмов).

В частности, развивается **превосходящая** корневая система в ходе прорастания.





Усиленный рост культур.



5. Повышенная устойчивость и продуктивность роста.

6. Повышение плодородности.
В частности, повышение урожайности.



7. Эффективность и экономическое превосходство над существующими методами. В частности, сельского хозяйства.



8. Структурирование **любой** жидкости и твёрдых тел с заданными и **управляемыми** свойствами.

В частности, нефти, бензина, воды и пр.

§3. Первая ступень многополярности.

Это только начало **применения**, но уже получены **несопоставимые** результаты:

1. Передачи волн, которые имеющиеся средства радио, связи, телевиденья, локации не воспринимают; они **за пределами** их «видимости».
2. Структурирование **истощённых** земель, в сельском хозяйстве.
3. Повышение **энергии прорастание** и всхожести растений.
4. **Замедление** времени разрушения и сохранение биологических объектов.
5. Устойчивость культур к неблагоприятным условиям и повышение урожайности (растут даже на песках).
6. Повышение выносливости и жизнеспособности животных.
7. Структурирование сред с повышением их качеств (нефти, бензина, воды).
8. Разрушение структур.

Как видите, многообразие и продуктивность применения даже первой ступени многополярности неисчерпаемо.

Это уже факт, а не лабораторные и теоретические обоснования. Время не ждёт!

Предупреждение.

Здесь специально не развёрнут каждый пункт, чтобы не вызвать негативное стремление использовать эти достижения в **губительных** целях и **злых** намерениях. Многое, очень многое, **не представлено** здесь. Тем более, что это всего лишь первая ступень.

Можно обольститься на многомиллиардные прибыли и супертехнологии. Многополярность не ради наживы, а для процветания людей на Земле и в Космосе.

Патенты:

1. LV12659(B), 2001-07-20, LENSKIJ VASILIJ, METHOD AND DEVICE FOR HARMONIZATION OF HUMAN EMOTIONAL STATES.
2. RU2293577(C2), 2004-07-10, LENSKIJ VASILIJ VASIL EVICH, DEVICE FOR ADAPTATION AND HARMONIZATION OF PHYSIOLOGICAL PROCESSES OF HUMAN BEING'S EMOTIONAL STATE TO ENVIRONMENT.
3. UA17595(U), 2006-10-16, LENSKYI VASYL, STOLIAR OLEKSANDR NAUMOVYCH, VASYLIOVYCH, DEVICE FOR POWER AND INFORMATION SERVICING.
4. UA17596(U), 2006-10-16, LENSKYI VASYL VASYLIOVYCH, STOLIAR OLEKSANDR NAUMOVYCH, METHOD OF POWER AND INFORMATION SERVICING.
5. WO2008060342(A1), (US2008112111(A2)), 2008-05-22, LENSKY VASILY, GENERATION OF MULTIPOLAR ELECTROMAGNETIC

ENERGY.

6. RU2005126466(A), 2007-05-27, Ленский Василий Васильевич, СПОСОБ ПОЛУЧЕНИЯ ЭЛ-МАГН. ВЗАИМОДЕЙСТВИЙ И УСТРОЙСТВО ДЛЯ ЕГО ПОЛУЧЕНИЯ.
7. LT5445 (B) (LT2006091), 2007-10-25,
LENSKIJ VASILIJ, GOCEIKIS SAULIUS,
METHOD FOR MATCHING PEOPLE AND FOR
MEASURING EFFECT OF NOISE FOR HUMAN.
8. LT5531(B) (LT2008012), 2008-12-29, GOCEIKIS
SAULIUS;
LENSKIJ VASILIJ, A MULTIPOLAR OSCILLATION
CIRCUIT.

Литература:

1. *Монография: «Основы многополярности».*
2. *Популяризированное введение в многополярность «Путь в трансцендентальные миры».*
3. *Основы многополярности: «Системно–структурная энергетика первой ступени».*
4. *Курс лекций Международной Верховной Академии.*

Часть 1 – «Особенности многополярности»

Часть 2 – «Свойства многополярности»

Часть 3 – «Сущность многополярности»

Часть 4 – «Технология здорового ума»

Часть 5 – «Психология многополярности»

5. *Книги по многополярной алгебре*

«Пространства»

«Зарождение Новых Миров»

6. *Книга по многополярной физике*

«Физика Новых Миров»

7. *Цикл «Ариом»*

«Рефлексо–астрология» – 3 части учебника по фазовым состояниям человека.

8. *Литература об истоках, пути, границе интеллекта и ума.*

«Практика для всех»

«Тренинг»

9. *Цикл «Ключ»:*

Часть 1 – «Ключ»

Часть 2 – «Второй интеллект»

Часть 3 – «Посох в болоте драгоценных камней»

«Диагностика ума» в трех частях

«Диагностика сознания» в двух частях

«Путь мудрости» в трех частях

«Поэма»

«В мире честных слов»

«Исповедь ума»

«Там, где рождается мудрость»

10. *Цикл «Новое сознание»:*

«Запад глазами монастырей»

«Практика монастырей»

«Феномен малой смерти»

«Золотые письма»

- «Искусство боя»
- «Относительность времени»
- «Совершенная мудрость»
- «Новый Человек»
- «Новое время»
- «В будущее»
- «Триединство»
- «Дурак нашего времени»
- «Смог»
- «Феникс»
- «Книга не каждому»
- «Живая жизнь»
- «Битва за Человека»
- «Не спать!»

11. *Управление сердечным пульсом в соответствии фазам человека:*

«Диагностика характеров двух частях»
(методическое пособие к кардиофону и как самостоятельная методика).

12. Имеются видео–аудио материалы.
Информация о мероприятиях и заказах материалов (книг, видео–аудио).

Сайты:

www.mudrec.us – Многополярность

www.mudrec.info – Новый Человек

www.talgar.org – Магазин материалов по многополярности

Эл. почта: info@molodoe.info; secret@kaunas.us